

Palonnier à ventouses autonome sur batteries pour soulever et transporter des vitrages, des panneaux ou des plaques...

Les palonnier à ventouses MT 1 et MT2 sont idéaux pour soulever des panneaux de verre ou de bois, des plaques de marbre ou de métal... Avec leurs dimensions mini, ils sont particulièrement bien adaptés au travail en extérieur mais aussi à la manutention en atelier.

Leur structure solide, leur potence de grutage et leurs poignées de manutention ergonomiques font des MT 1 et MT2 des palonniers robustes et simples à utiliser.

Leur système de mise sous vide à réservoir tampon leur permet de soulever des charges de respectivement 80 kg et 135 kg en toute sécurité aussi bien en position horizontale que verticale.

Le circuit d'aspiration dispose d'un manomètre de contrôle de dépression d'air.

Pour une meilleure sécurité, ils sont équipés de série :

- d'un indicateur de charge de batterie intégré avec alarme faible niveau de charge
- d'un système d'alarme visuelle et sonore en cas de dépression
- d'un système automatique de déclenchement du circuit d'aspiration en cas de dépression sur la ventouse
- d'un système d'économie d'énergie embarqué limitant les temps de fonctionnement de la pompe et maximisant l'autonomie de la batterie



	MT 1	MT 2
Système de mise sous vide	1 pompe / 1 réservoir / 1 circuit	1 pompe / 2 réservoirs / 2 circuits
Nombre de ventouses	1	2
Diamètre des ventouses	280 mm	
Qualité des ventouses	Caoutchouc noir résistant à l'abrasion et à la chaleur 100°	
Poids propre	17 kg	24 kg
Basculement manuel	90° avec blocage	
Capacité de levage	80 kg	135 kg
Dimensions hors-tout	h, 0,77 m x l. 0,44 m x p. 0,28 m h, 0,79 m x l. 0,59 m x p. 0,24 m	
Alimentation électrique	Batterie 12 V. DC	
Accessoires de série	Chargeur de batteries 220 V. intégré	
Accessoires en option	Suspente de levage pour grue Ventouses pour pierre, verre bombé...	



MT1
Simple Circuit



MT2
Double Circuit

255

Données techniques - MT1 (mm)

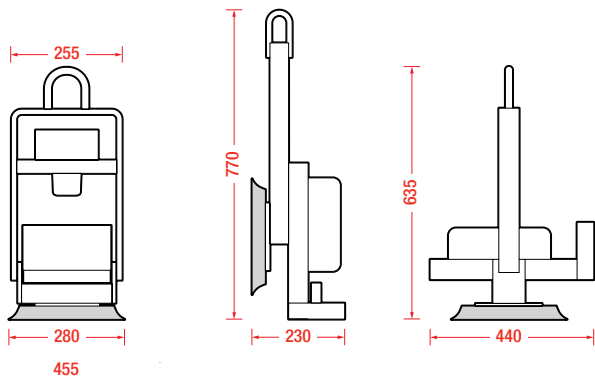

Données techniques- MT2 (mm)

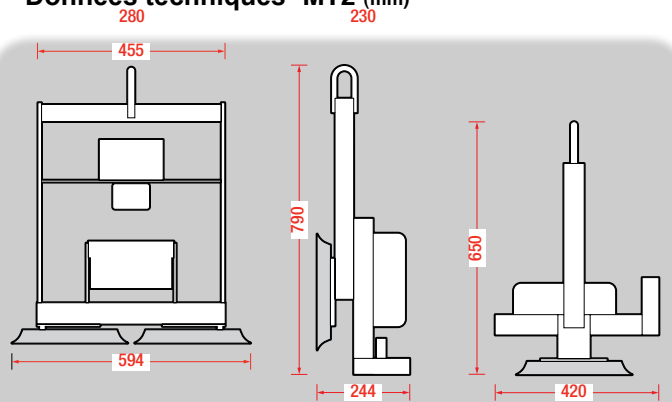

EVEREST SAS

Région Sud et Siège Social
182 ZA de Varambon
38370 Saint-Clair du Rhône
Tél. : 04 74 20 14 14

EVEREST SAS

Région Nord
3 chemin du Lavoir
78330 Fontenay-le-Fleury
Tél. : 01 30 45 30 30

Email :
contact@everest-eleveurs.com

Site internet :
www.everest-eleveurs.com

